

Slovenský klub hoopers

SKUŠOBNÝ PORIADOK



Vypracoval: Výbor klubu, Schválil: Členská schôdza

Platnosť od: 23.03.2026, Revízia dokumentu: 00

1. PREAMBULA

1.1. Všeobecné ustanovenia

2. PODMIENKY ÚČASTI NA PODUJATIACH KLUBU

2.1. Všeobecné požiadavky na tím: psovod, pes, zdravotný stav, identifikácia (čip), očkovania.

2.2. Vekové limity psa

2.3. Etika psovoda a správanie na podujatí

2.4. Háravé suky, kupírovné psy

3. REGISTRÁCIA PSA A ELEKTRONICKÁ EVIDENCIA VÝSLEDKOV

4. DOKUMENTÁCIA, ZMENA PSOVODA A HOSTUJÚCE TÍMY

4.1. Dokumentácia a registrácia

4.2. Zloženie tímu a zmena psovoda

4.3. Účasť hostí a zahraničných tímov

4.4. Finančné záležitosti

4.5. Reciprocita a uznávanie skúšok

5. VŠEOBECNÉ USTANOVENIA A ŠPECIÁLNE KATEGÓRIE

5.1. Výstroj a pomôcky na parkúre

5.2. Kategória Hoopers Hendikep (HH) a zdravotné obmedzenia psov

5.3. Podmienky pre hendikepovaného psovoda (Parahoopers)

5.4. Spoločné ustanovenia pre HH a Parahoopers

6. VEĽKOSTNÉ TRIEDY A VÝKONNOSTNÉ KATEGÓRIE

6.1. Veľkostné triedy (small, large)

6.2. Prehľad kategórií podľa typu a náročnosti (FUN, H0, H1, H2, H3)

A. Prípravné a motivačné kategórie (FUN, H0)

B. Súťažné kategórie (H1, H2, H3)

C. Špeciálne kategórie (HV, HH)

D. Otvorené behy (Open)

6.3. Systém prestupov medzi kategóriami

6.4. Dobrovoľný zostup do nižšej kategórie a zmena statusu tímu

6.5. Tituly a ocenenia

7. PARKÚR

7.1. Všeobecné informácie a stavba trate

7.2. Technické parametre plochy a povrch

7.3. Stavba trate a usporiadanie prekážok

7.4. Meranie vzdialeností a špecifikácia rozostupov

7.5. Obhliadka parkúru a organizácia

8. NAVÁDZACIA PLOCHA (NP)

9. PREKÁŽKY A ČÍSLOVANIE

9.1. Prekážky

9.2. Číslovanie parkúru

10. PRIEBEH PRETEKOV

10.1. Štruktúra súťaže

10.2. Nástup na parkúr a príprava na štart

- 10.3. Štartovacia sekvencia
- 10.4. Začatie / ukončenie behu a časové limity
- 10.5. Opakovanie behu (Nepredvídané udalosti)

11. POSUDZOVANIE

- 11.1. Chyby
- 11.2. Diskvalifikácia
- 11.3. Meranie času

12. HODNOTENIE VÝKONU (BEHU)

13. UMIESTNENIE A PORADIE

14. ROZHODCA

- 14.1. Delegovanie a schvaľovanie rozhodcov
- 14.2. Všeobecné zásady a etika (Welfare)
- 14.3. Stavba a schvaľovanie parkúrov
- 14.4. Priebeh posudzovania

15. ADMINISTRATÍVA A EVIDENCIA VÝSLEDKOV

16. ZÁVEREČNÉ USTANOVENIA

Zmeny a revízie

SLOVNÍK SKRATIEK

Veľkostné kategórie

- L (Large)** Kategória pre psy s kohútikovou výškou od 40,01 cm
S (Small) Kategória pre psy s kohútikovou výškou do 40 cm vrátane

Výkonnostné a špeciálne kategórie

- FUN** Motivačná kategória pre začínajúce tímy
H0 Prípravná kategória pre tímy pred vstupom do súťažnej kategórie H1
H1, H2, H3 Súťažné kategórie
HH (Hoopers Hendikep) Špeciálna kategória pre psy so zdravotným znevýhodnením
HV (Hoopers Veterán) Špeciálna a dobrovoľná kategória pre psy staršie ako 8 rokov

Hodnotenie a časové limity

MCT (Maximum Course Time)

Maximálny časový limit na prekonanie trate

- TB** Trestné body udelené za chyby na trati
V Znamka Výborný s max. 5 TB
V0 Znamka Výborný 0 (čistý beh bez trestných bodov)
VD Znamka Veľmi dobrý s 10 – 15 TB
D Znamka Dobrý s 20 – 25 TB
DIS Diskvalifikácia z behu alebo podujatia, alebo pri penalizácii nad 25 TB
BO (Bez ohodnotenia) Hodnotenie pre kategórie FUN, H0, HH a HV pri penalizácii nad 25 TB

Ďalšie skratky

- NP** Navádzacia plocha, z ktorej psovod na diaľku naviguje psa na parkúre
PP Preukaz o pôvode psa
SKH Slovenský klub hoopers
SR Slovenská republika
VP Elektronický výkonnostný preukaz psa

1. PREAMBULA

Hoopers je kynologický šport založený na **tímovej spolupráci človeka a psa**, ktorého hlavným cieľom je budovať a upevňovať pozitívny a bezpečný vzťah medzi nimi. Vychádza zo základných princípov fair-play, bezpečnosti a etiky. Zmyslom hoopers je rozvoj inteligencie psa a dosiahnutie hlbokého vzájomného porozumenia medzi človekom a psom.

Tieto pravidlá boli vytvorené s cieľom zabezpečiť transparentné a rovnaké podmienky pre všetkých účastníkov. Pri všetkých aktivitách organizovaných pod záštitou **Slovenského klubu hoopers** (ďalej len **klubu**) sa rešpektuje zdravie, prirodzené schopnosti a pohoda psov, ktoré sú vždy na prvom mieste.

Pravidlá zohľadňujú a harmonizujú medzinárodné štandardy hoopers, no zároveň si zachovávajú vlastné špecifiká, ako sú kategórie FUN, H0 a dve výškové kategórie psov. **Klub** podporuje a oceňuje aktívnych členov, ktorí prispievajú k rozvoju tohto športu na Slovensku a budujú súdržnú komunitu založenú na vzájomnom rešpekte.

1.1. Všeobecné ustanovenia

- **Rozsah platnosti:** Tento skúšobný poriadok je oficiálnym a národným poriadkom **Slovenského klubu hoopers**. Je platný pre všetky podujatia a skúšky organizované pod jeho záštitou. Ustanovenia tohto poriadku sú záväzné pre organizátorov, rozhodcov, pretekárov a všetkých účastníkov podujatí.
- **Účel pravidiel:** Cieľom týchto pravidiel je stanoviť jasné podmienky pre usporadúvanie pretekov a posudzovanie výkonov. Podstatou športu hoopers je:
 - **Samostatnosť psa:** Cieľom je, aby pes samostatne prekonával prekážkovú dráhu v stanovenom poradí.
 - **Vedenie na diaľku:** Psovod vedie psa na diaľku z navádzacej plochy (NP) pomocou hlasových a vizuálnych povelov, bez fyzického sprievodu psa po trati.
 - **Absencia skokov:** Hoopers je šport, ktorý je šetrný k pohybovému aparátu psa, ktorý prekonáva parkúr v plynulých líniách bez skokových prvkov. Prekážky sa podľa ich typu prekonávajú buď **prebehnutím** (hoop, tunel), alebo **obehnutím** (barel, bránka).
 - **Kontrola a ochota:** Pes musí byť počas celého výkonu pod kontrolou psovoda, vykazovať ochotu k spolupráci a radosť z pohybu.
 - **Etické správanie:** Psovod je povinný zachovávať športové správanie voči svojmu psovi, rozhodcom aj ostatným účastníkom. Akýkoľvek prejav hrubosti k vlastnému aj cudziemu psovi je neprípustný.

- **Ochrana zvierat a bezpečnosť:** Klub kladie najvyšší dôraz na prevenciu akéhokoľvek utrpenia, stresu alebo zranenia psa. Trať musí byť navrhnutá tak, aby bola plynulá a bezpečná pre danú výškovú a výkonnostnú kategóriu

2. PODMIENKY ÚČASTI NA PODUJATIACH KLUBU

2.1.Všeobecné požiadavky na tím

- **Psovod:** Pre účasť psovoda nie je stanovené žiadne vekové obmedzenie. Psovod je povinný správať sa športovo a v súlade s kynologickou etikou.
- **Pôvod psa:** Podujatí sa môžu zúčastniť psy všetkých plemien s preukazom o pôvode (PP) aj bez PP (krížence).
- **Identifikácia:** Každý pes musí byť nezameniteľne označený čipom alebo tetovaním (platí pre zahraničné tímy). Psovod je povinný na požiadanie umožniť kontrolu identity psa.
- **Tím (psovod a pes)** sa môže zúčastniť pretekov iba pod jedným menom a s jedným registračným číslom klubu.
- **Zdravotný stav a pohoda:** Na podujatiach sa môžu zúčastniť iba zdravé a fyzicky zdatné psy. Psy vykazujúce známky choroby, zranenia alebo nadmerného stresu budú z účasti vylúčené.
- **Hoopers Hendikep (HH):** Účasť viditeľne hendikepovaných psov je povolená výhradne v tejto kategórii (psy na vozíku, po amputácii, čiastočne/úplne nepočujúce, čiastočne/úplne nevidiace alebo psy s chronickými stavmi vyžadujúcimi špeciálnu starostlivosť). Psovod musí predložiť veterinárnu správu potvrdzujúcu, že zdravotný stav psa dovoľuje tento typ pohybu bez rizika.

2.2.Vekové limity psa

Minimálny vek psa sa určuje ku dňu konania pretekov:

- **Kategórie FUN a H0:** minimálne 15 mesiacov.
- **Kategórie H1, H2, H3 a HH:** minimálne 18 mesiacov.
- **Kategória HV (Veterán):** dobrovoľný prestup od 8 rokov psa.
- Maximálny vek psa nie je obmedzený; prioritou je aktuálna kondícia a zdravie psa.

2.3. Etika psovoda a správanie na podujatí

- **Zodpovednosť psovoda**

- Psovod je zodpovedný za správanie svojho psa a má povinnosť dodržiavať všetky ustanovenia tohto skúšobného poriadku.
- Počas celého podujatia, od vstupu do areálu až po jeho opustenie, nesie psovod za svojho psa plnú právnu zodpovednosť, vrátane zodpovednosti za zranenia či poškodenia, ktoré pes spôsobil.
- Psovod je povinný mať psa počas celého trvania podujatia pod neustálym priamym dozorom. S výnimkou času prípravy na štart a samotného behu na parkúre musí byť pes zabezpečený tak, aby nerušil priebeh podujatia a neohrozoval ostatných účastníkov. Konkrétny spôsob zabezpečenia psa v areáli sa riadi pokynmi organizátora a prevádzkovým poriadkom miesta konania.

- **Hrubé zaobchádzanie so psom**

- Hrubé zaobchádzanie so psom nie je tolerované. Za hrubé zaobchádzanie sa považuje akékoľvek neprimerané fyzické alebo verbálne konanie, ktoré psovi spôsobuje bolesť, stres alebo strach (napríklad údery, kopanie, neprimerané trhanie vôdzkou, hlasné kričanie s cieľom zastrašiť psa, alebo prehnané používanie fyzického tlaku).
- **Následky na mieste:** Rozhodca má právo **okamžite diskvalifikovať** tím z celých pretekov.
- **Športové sankcie:** Rozhodca je povinný incident nahlásiť výboru **klubu**, ktorý prípad prešetří. Na základe závažnosti konania môže výbor uložiť psovodovi sankcie podľa platného disciplinárneho poriadku klubu.

- **Právne následky:** Psovod nesie plnú právnu zodpovednosť za svoje konanie a za trestné činy týrania zvierat, ktoré sa riadia platnými zákonmi Slovenskej republiky.

Klub podporuje a propaguje výhradne pozitívne tréningové metódy založené na motivácii, dôvere a vzájomnom rešpekte medzi psovodom a psom. Súťažiaci by mali byť príkladom pre ostatných a reprezentovať tento šport s radosťou a etickým prístupom.

2.4. Háravé suky, kupírované psy

- **Kupírované psy**

Účasť psov s kupírovanými ušami alebo chvostom sa riadi platnou legislatívou Slovenskej republiky. **Klub** povoľuje štart psom z adopcií (útulky, záchranné stanice) alebo v prípadoch, kde bolo kupírovanie vykonané zo zdravotných dôvodov (podložené dokladom).

- **Háravé, gravidné a dojčiace suky**

- **Háravé suky:** Účasť je povolená. Psovod je povinný nahlásiť hárание pri prezencii. Odporúča sa, aby háravé suky boli počas dňa oddelené od ostatných psov a ich štart prebiehal na konci každého behu (po dohode s rozhodcom). Odporúča sa štart z vlastnej podložky, pokiaľ to konfigurácia parkúru dovoľuje.
- **Gravidita:** Štart je prísne zakázaný od **21. dňa** potvrdenej alebo predpokladanej gravidity. V prípade porušenia, budú výsledky tímu v tejto skúške anulované.
- **Laktácia:** Suka nesmie štartovať skôr ako na **52. deň** po pôrode.

3. REGISTRÁCIA PSA A ELEKTRONICKÁ EVIDENCIA VÝSLEDKOV

Pre účasť vo všetkých kategóriách (FUN, H0, H1, H2, H3, HH, HV) je nevyhnutná riadna registrácia psa v databáze Slovenského klubu hoopers a pridelenie registračného čísla. Slovenský klub hoopers nevedie fyzické výkonnostné preukazy; všetky výsledky sú evidované výhradne elektronicky na oficiálnom webovom sídle klubu a v jeho registračnom systéme.

- **Registrácia a licencia**

- **Členovia klubu:** Registrácia psa a vystavenie licencie prebieha obvykle zároveň so získaním členstva v klube.
- **Nečlenovia klubu (Hostia, Zahraniční pretekári):** Pred svojím prvým štartom v oficiálnej kategórii je nečlen povinný:
 - Zaregistrovať seba a svojho psa podľa pokynov Výboru **klubu**.
 - Uhradiť poplatok za **vystavenie registračnej karty psa** podľa platného cenníka a bude mu pridelené jedinečné registračné číslo.
- **Pre kategóriu FUN** platí:
 - psovod nemusí byť členom klubu, ale je povinný vykonať bezplatnú registráciu psa v systéme **klubu**,
 - platnosť registrácie v špeciálnom FUN registri je obmedzená na dobu 24 mesiacov,

- tím v kategórii FUN má po registrácii právo na zvýhodnený štartový poplatok na podujatiach organizovaných pod záštitou **klubu** na úrovni zvýhodneného účastníckeho poplatku člena **klubu**,
- V prípade, že má tím s prideleným FUN registračným číslom počas trvania jeho platnosti (24 mesiacov), záujem o prestup do kategórie H0, alebo H1:
 - ★ stane sa členom klubu, zaregistruje tím v registračnom systéme klubu, po úhrade zvýhodneného registračného poplatku pre člena klubu mu bude pridelené trvalé registračné číslo,
 - ★ zaregistruje sa v registračnom systéme **klubu** ako nečlen klubu, po úhrade registračného poplatku pre nečlena **klubu**, mu bude pridelené trvalé registračné číslo **klubu**.
- **Registračné číslo:** Po úhrade poplatku je tímu pridelené trvalé registračné číslo. Toto číslo slúži ako jedinečný identifikátor tímu pre prihlasovanie na všetky podujatia pod záštitou **klubu** a pre párovanie dosiahnutých výsledkov v databáze.
- **Elektronický výkonnostný preukaz psa (VP)**
 - Elektronický výkonnostný preukaz nahrádza fyzický výkonnostný zošit a slúži ako oficiálny doklad o dosiahnutých výsledkoch a splnených podmienkach pre prestup do vyšších kategórií.
 - **Zápis výsledkov:** Organizátor podujatia je povinný zaslať oficiálnu výsledkovú listinu správcovi databázy **klubu** (alebo ju nahráť do systému) najneskôr do 5 pracovných dní od ukončenia podujatia.
 - **Zapisované údaje:** Do elektronického VP sa povinne zaznamenávajú:
 - Dátum a názov podujatia.
 - Meno rozhodcu.
 - Výkonnostná kategória.
 - Počet trestných bodov (TB).
 - Dosiahnutý čistý čas behu.
 - Dosiahnutá známka (**V0, V, VD, D, DIS**).
 - Umiestnenie tímu.
- **Kontrola výsledkov a reklamácie**
 - **Zodpovednosť psovoda:** Psovod je povinný kontrolovať správnosť zapísaných údajov vo svojom elektronickom profile.

- **Reklamácia:** Prípadné nezrovnalosti v zapísaných výsledkoch je psovod povinný reklamovať u organizátora alebo správcu databázy **klubu** najneskôr do 14 dní od zverejnenia výsledkov na webe. Na neskoršie reklamácie nebude braný ohľad. Pri reklamácií musí psovod predložiť hodnoverný dôkaz (napr. odfotené výsledky z behu alebo oficiálnu výsledkovú listinu z dňa pretekov).
- **Prestupový status:** Prestup medzi kategóriami avizuje psovod výboru mailom. Výbor overí status tímu a povolí prihlásenie do vyššej kategórie po splnení podmienok postupu (napr. získanie 6x V0 v kategórii H2).
- **Preukazovanie totožnosti na pretekoch**
 - Pri prezentácii na podujatí sa psovod nepreukazuje výkonnostným zošitom, ale môže byť vyzvaný na preukázanie totožnosti psa (kontrola čipu) a overenie registračného čísla v zozname prihlásených.
 - Organizátor má k dispozícii online prístup k overeniu aktuálnej výkonnostnej kategórie tímu.
- **Účasť členov iných združení a zahraničných účastníkov**
 - **Host'ovanie:** Tímy, ktoré sú členmi iných národných alebo zahraničných kynologických združení, sa môžu zúčastňovať podujatí **klubu** ako hostia.
 - **Overenie výkonnostnej kategórie:** Hostujúci tím je povinný sa pred registráciou na preteky, zaregistrovať v registračnom systéme klubu vyplnením **Registračného formulára pre nečlena klubu** . Výbor klubu mu na základe zaslaných dokladov prideli jedinečné registračné číslo a zaradí tím do výkonnostnej kategórie. Keďže hostujúce tímy nemajú pravidelne aktualizovaný VP, musia pri prestupe do inej výkonnostnej kategórie opätovne dokladovať oprávnenosť zaradenia do zmenenej výkonnostnej kategórie. Výbor klubu tieto zmeny zaznamená do elektronického VP, vedeného v systéme klubu.
 - **Princíp reciprocity:**
 - Uznávanie skúšok a výkonnostných prestupov medzi **klubom** a inými združeniami sa riadi **pravidlom reciprocity**.
 - **klub** plne uznáva dosiahnuté výsledky z iných združení, pokiaľ dané združenie recipročne uznáva výsledky a skúšky dosiahnuté pod záštitou **klubu**.

- V prípade, že medzi združeniami neexistuje dohoda o reciprocite, o uznaní zahraničných skúšok pre potreby prestupu v rámci **klubu** rozhoduje Výbor **klubu** individuálne.

4. DOKUMENTÁCIA, ZMENA PSOVODA A HOSTUJÚCE TÍMY

4.1. Dokumentácia a registrácia

- **Výkonnostný preukaz (VP):** Každý tím (okrem motivačnej kategórie FUN) musí mať pred prvým štartom vystavený elektronický VP pod záštitou **klubu**.
- **Veterinárne doklady:** Psovod je povinný predložiť platný očkovací preukaz alebo petpas s potvrdením o povinnom očkovaní (besnota).
- **Reciprocita:** Uznávanie výsledkov a kategórií z iných národných organizácií sa riadi aktuálnymi dohodami **klubu**.
- **Pretekárska dokumentácia**
 - Každý tím (psovod a pes) súťažiaci v kategóriách H0, H1, H2, H3, HV a HH musí mať platný elektronický VP **klubu**. Výnimka platí len pre kategóriu FUN.
 - Psovod je povinný na požiadanie rozhodcu alebo organizátora predložiť potvrdenie o platnom očkovaní psa.

4.2. Zloženie tímu a zmena psovoda

- **Definícia tímu:** V jeden súťažný deň tvorí pes a psovod jeden tím. Pes nesmie v ten istý deň štartovať s dvoma rôznymi psovodmi.
- **Maximálny počet behov:** Maximálny počet behov na jeden skúškový deň sú 4. Do tohto limitu sa započítava celkový počet behov tímu bez ohľadu na to, či ide o skúškové behy alebo open behy.
- **Prestup pri zmene psovoda:** Ak má pes vo výkonnostnom preukaze (VP) zapísané skúšky vo vyššej kategórii (H2, H3), nový psovod nesmie s týmto psom začať pretekať v jeho najvyššej dosiahnutej kategórii. Nový tím musí začať minimálne o jednu úroveň nižšie (napr. ak pes behal H3, nový psovod s ním začína v H2), aby sa overila ich vzájomná súhra a komunikácia.

4.3. Účasť hostí a zahraničných tímov

Za host'a sa v rámci tohto poriadku považuje každý účastník podujatia (psovod), ktorý nie je riadnym členom **klubu** (vrátane členov iných kynologických organizácií a klubov pôsobiacich na území SR).

- **Podmienky štartu:** Hostia a zahraničné tímy sa môžu zúčastniť podujatí klubu, ak splnia všeobecné veterinárne podmienky (pri zahraničných účastníkoch podmienky pre vstup so zvierat'om na územie SR) a špecifické podmienky uvedené v propozíciách konkrétnej akcie. Účasť host'a je podmienená rešpektovaním tohto Skúšobného poriadku.
- **Registrácia:** Pre účasť na oficiálnych súťažných behoch a skúškach je hosť alebo zahraničný účastník povinný zaregistrovať sa v elektronickom systéme **klubu** (prostredníctvom Výboru klubu, uhradiť registračný poplatok podľa platného cenníka)
- **Umiestnenie a tituly:** Hostia a zahraniční účastníci sa môžu umiestňovať v poradí jednotlivých otvorených súťaží a skúšok. Štartujú však bez nároku na tituly a ocenenia v národných šampionátoch, majstrovstvách klubu a v bodovaných kvalifikáciách na národné tituly (napr. Majster SR), ktoré sú vyhradené výhradne pre riadnych členov **klubu**, pokiaľ propozície konkrétneho podujatia výslovne neurčia inak.
- **Finančné plnenie:** Status host'a (nečlena) zakladá povinnosť úhrady štartovného a registračného poplatku určeného pre nečlenov klubu.

4.4. Finančné záležitosti

- Organizátor má právomoc stanoviť výšku štartovného na konkrétne podujatie, je však povinný rešpektovať a uplatňovať cenovú politiku **klubu**, ktorá výrazne zvyhodňuje riadnych členov klubu.
- Zvyhodnené štartovné sa vzťahuje na psovodov s platným členstvom v **klube** v čase uzávierky prihlášok.

4.5. Reciprocita a uznávanie skúšok

Uznávanie skúšok a výkonnostných kategórií tímov, ktoré nie sú členmi klubu, prebieha na základe jednej z dvoch nasledujúcich foriem:

- **Dohoda o reciprocite:** Výsledky sú uznávané automaticky v súlade s platnou dohodou o uznávaní skúšok medzi **klubom** a materskou kynologickou organizáciou psovoda.
- **Individuálne posúdenie:** V prípade absencie dohody o reciprocite, rozhoduje o uznaní výsledkov (domácich aj zahraničných) Výbor klubu individuálne. Podmienkou

je písomná žiadosť psovoda doložená výpisom z databázy výsledkov alebo výkonnostným zošitom s jasným popisom dosiahnutých výsledkov.

- **Všeobecné podmienky uznania:**

Obsahová a technická náročnosť absolvovaných skúšok musí byť porovnateľná s pravidlami **klubu**.

Skúšky boli posúdené oficiálnym rozhodcom s licenciou národnej kynologickej autority.

- **Uznanie výsledkov Slovenského klubu hoopers v zahraničí:**

Výbor klubu na vyžiadanie potvrdí výsledky dosiahnuté pod jeho záštitou pre potreby externých organizácií. Za overenie, či daná organizácia výsledky **klubu** akceptuje, nesie plnú zodpovednosť psovod.

5. VŠEOBECNÉ USTANOVENIA A ŠPECIÁLNE KATEGÓRIE

5.1. Výstroj a pomôcky na parkúre

- **Bezpečnosť psa:** Počas behu pes nesmie mať na sebe obojok, postroj, šatku ani žiadne iné predmety. Výnimkou sú psy v kategórii HH alebo psy psovodov so zrakovým postihnutím (po dohode s rozhodcom).
- **Úprava a ochrana:** U dlhosrstých psov sú povolené gumičky/sponky nad očami. Ortopedické pomôcky (bandáže, ortézy) sú povolené len pre kategóriu HH a len s veterinárnym potvrdením o nevyhnutnosti pomôcky.

5.2. Kategória Hoopers Hendikep (HH) a zdravotné obmedzenia psov

Táto kategória je určená pre psov s trvalým alebo dočasným zdravotným postihnutím (psy na vozíku, po amputácii, čiastočne/úplne nepočujúce, čiastočne/úplne nevidiace alebo psy s chronickými stavmi vyžadujúcimi špeciálnu starostlivosť).

- **Povolený výstroj a pomôcky v HH**

V kategórii HH sú (na rozdiel od bežných kategórií) povolené nasledujúce

pomôcky:

- **Ortopedické pomôcky:** Ortézy, bandáže, protézy alebo ochranné topánky.
- **Ochrana pred chladom:** Oblečky pre psy, ktoré zo zdravotných dôvodov nesmú prechladnúť.
- **Manipulačné pomôcky:** Obojok alebo postroj (bez pripnutej vôdžky) pre lepšiu manipuláciu psovoda so psom pred štartom a po dobehu.

- **Hygienické pomôcky:** Inkontinenčné plienky alebo pásy (pes však musí byť schopný pohybu bez znečistenia parkúru).
- **Okuliare:** Ochranné okuliare pre psov s poškodením zraku.
- **Špeciálne navádzacie pomôcky**
 - **Vada sluchu/zraku psa:** Psovodovi je povolené používať zvukové pomôcky (píšťalka, zvonček, kliker, tlieskanie) alebo vibračný obojok (výhradne bez elektrického impulzu!), ak pes trpí stratou sluchu.
 - **Ticho na parkúre:** V čase behu tímu so slabozrakým alebo nepočujúcim psom sú ostatní účastníci povinní zachovať maximálny pokoj a ticho a nepoužívať v blízkosti parkúru zvukové hračky, aby nedochádzalo k dezorientácii psa.
- **Technické úľavy a úpravy parkúru**
 - **Pohyb v NP:** V kategórii HH sa vystúpenie psovoda z NP nepenalizuje diskvalifikáciou.
 - **Penalizácia mimo plochy:** Každá prekážka prekonaná psom v čase, keď sa psovod nachádza mimo NP, sa penalizuje ako **chyba (5 trestných bodov (TB))**. Rovnako sa penalizuje každé minútie prekážky v tomto čase.
 - **Kontakt:** U psov s vadou sluchu alebo zraku nie je fyzický kontakt psovoda so psom na parkúre penalizovaný, ak neslúži ako fyzické postrčenie k prekážke.

5.3. Podmienky pre hendikepovaného psovoda (Parahoopers)

Ak má psovod zdravotné postihnutie, ktoré mu znemožňuje plnohodnotný pohyb alebo komunikáciu, platia nasledujúce pravidlá:

- **Psovod na vozíku**
 - **Pohyb v NP:** Ak psovod vyjde kolesom alebo časťou vozíka mimo NP, toto sa nepenalizuje diskvalifikáciou.
 - **Penalizácia:** Každá prekážka (prekonaná aj minútá) v čase, keď je psovod mimo NP, sa penalizuje ako **chyba (5 TB)**.
- **Psovod s kompenzačnými pomôckami (barly, palice)**
 - Psovod využívajúci jednu barlu alebo palicu ju nesmie používať ako predĺženú ruku na navádzanie psa.
 - **Výnimka:** Psovod využívajúci dve francúzske barly môže použiť **jednu z nich** na navádzanie psa (ako smerovú pomoc), ak je to nevyhnutné pre udržanie jeho stability.

5.4. Spoločné ustanovenia pre HH a Parahoopers

- **Veterinárna kontrola:** Rozhodca má právo kedykoľvek skontrolovať používané pomôcky, aby vylúčil ich zneužitie na neprirodzenú motiváciu psa (napr. skryté stimuly k behu proti vôli psa).
- **Poradie štartu:** Tímy vyžadujúce úpravu parkúru (vozičkari) štartujú buď na začiatku, alebo na konci štartovnej listiny danej kategórie (podľa dohody s rozhodcom a organizátorom).
- **Zodpovednosť:** Účasť je vždy na plnú zodpovednosť majiteľa psa. Veterinárne potvrdenie o spôsobilosti k športu nesmie byť staršie ako 12 mesiacov.

6. VEĽKOSTNÉ TRIEDY A VÝKONNOSTNÉ KATEGÓRIE

6.1. Veľkostné triedy psov

- Všetky kategórie sa povinne delia na dve triedy podľa kohútikovej výšky psa:
 - **Small (S):** psy s výškou **do 40,00 cm** (vrátane).
 - **Large (L):** psy s výškou **od 40,01 cm**.

Zaradenie do triedy sa vykonáva na základe oficiálneho merania zapísaného vo Výkonnostnom preukaze (VP). Pozri bod *Meranie psa*.
- **Meranie psa**
 - Meranie kohútikovej výšky psa vykonáva rozhodca.
 - **Uznávanie meraní:** Ak psovod predloží oficiálny doklad (VP z agility, bonitačný zápis, výstavný posudok), výška psa môže byť uznaná a zapísaná bez premerania.
 - **Prístup k meraniu:** U psov so zjavným strachom z meracieho zariadenia je povolené, aby psa odmeral psovod pod priamym dohľadom rozhodcu.

6.2. Prehľad kategórií podľa typu a náročnosti

Kategórie v **klube** sú rozdelené do troch hlavných vetiev (A, B a C), pričom každá zohľadňuje iný cieľ (rozvoj, súťaž, inklúzia a zdravie seniorov).

A. Prípravné a motivačné kategórie (FUN a H0)

Tieto kategórie sú **nepovinné a nepostupové**. Výsledky sa neevidujú vo VP pre účely postupu, ale na podujatiach sa riadne vyhlasujú a vyhodnocujú.

- **FUN:** Kategória je otvorená pre ktorýkoľvek tím, ktorý sa zúčastní pretekov, kde je FUN kategória vypísaná. Ak sa psovod z akejkoľvek výkonnostnej kategórie rozhodne nastúpiť v tejto kategórii, v daný deň už nemôže nastúpiť v inej kategórii. Aj tím zo súťažnej kategórie (H) môže nastúpiť vo FUN (napr. z dôvodu návratu do športu po dlhšej pauze, chorobe psa alebo strate formy). Takýto štart sa považuje za dobrovoľný zostup pre daný deň a tím v tejto kategórii súťaží o umiestnenie podľa jej bežných pravidiel. Účasť tímu vo FUN sa nepovažuje za zostup do nižšej súťažnej kategórie.
- **Kompetencie organizátora:** *Spôsob posudzovania (napr. beh bez rozhodcu, beh s pomocou trénera) a systém hodnotenia (napr. len meranie času alebo hodnotenie „splnil/nesplnil“) sú plne v kompetencii organizátora a musia byť uvedené v propozíciách podujatia. SP definuje len bezpečnostné minimum (pozri body 7. PARKÚR a 8. NAVÁDZACIA PLOCHA (NP)).*
- **H0:** Overenie základnej spôsobilosti psa a psovoda pred vstupom do H1.
 - Kategória H0 je určená výhradne pre začínajúce tímy, ktoré doposiaľ neštartovali v žiadnej zo súťažných kategórií (H1, H2, H3). **Akonáhle tím uskutoční svoj prvý štart v kategórii H1, stráca právo na opätovný návrat do kategórie H0.**

Parameter	FUN	H0
Vek psa	min. 15 mesiacov	min. 15 mesiacov
NP	5 x 5 metrov	5 x 5 metrov
Vzdialenosti medzi prekážkami Small /Large	3 – 6 metrov	4 – 7 metrov
Max. vzdialenosť od NP	do 10 metrov	do 12 metrov
Počet prekážok	10 – 12	12 – 15
Výstup z NP	0TB	0 TB

B. Súťažné kategórie (H1, H2, H3)

Štandardná postupová kategória, v ktorej sa výsledky evidujú vo VP a slúžia na výkonnostný rast tímu. Tím začína súťažiť na úrovni H1.

- **H1:** Začiatčníci – základné technické línie.

- **H2:** Pokročilí – komplexnejšie trate a väčšie vzdialenosti.
- **H3:** Majstri – vysoká úroveň samostatnosti psa a technickej náročnosti.

Parameter	H1	H2	H3
Vek psa	min. 18 mesiacov	min. 18 mesiacov	min. 18 mesiacov
NP	2 x 2 m, Ø 2m	2 x 2 m, Ø 2m	2 x 2 m, Ø 2m
Vzdialenosti medzi prekážkami Small /Large	5 – 8 metrov	6 – 10 metrov	7 - 12 metrov
Max. vzdialenosť od NP	S max 12 metrov L max 15 metrov	S max 18 metrov L max 20 metrov	S max 25 metrov L max 30 metrov
Počet prekážok	12 – 18	16 – 22	20 – 26
Výstup z NP	DIS	DIS	DIS

C. Špeciálne kategórie (Hoopers Hendikep a Hoopers Veterán)

- Určené pre tímy so špecifickými potrebami. Technická náročnosť tratí zodpovedá úrovňam súťažnej kategórie, no uplatňujú sa pri nich špecifické pravidlá posudzovania a tiež technické úpravy parkúru, ktoré umožnia hendikepovaným psom aj psom veteránom prekonávať parkúr plynule.
- **Hoopers Hendikep HH (nepostupová).** Do tejto kategórie nastupuje tím s hendikepovaným psom. Pozri bod 2.9.
- **Hoopers Veterán HV (nepostupová):** Kategória pre staršie psy
 - **Pravidlo o prestupe:** Do kategórie HV môže nastúpiť pes vo veku 8 rokov dosiahnutých najneskôr v deň konania pretekov.

Návrat do súťažnej kategórie z HV nie je možný.

 - **Technické úľavy (HH a HV):** NP 5 x 5 metrov, úprava časového limitu, eliminácia prudkých zmien smeru v parkúre, obiehajúce barely, či extrémnych vzdialeností a iné úpravy, ktoré uzná rozhodca za potrebné pre maximálnu bezpečnosť.

Parameter	HH	HV
Vek psa	min. 18 mesiacov	dobrovoľne po 8. roku
NP	5 x 5 metrov	5 x 5 metrov
Vzdialenosti medzi prekážkami Small /Large	podľa kategórie H1	podľa kategórie H1
Max. vzdialenosť od NP	do 12 metrov	do 12 metrov
Počet prekážok	12 – 18	12 – 18
Výstup z NP	0 TB	0 TB

Minimálne kritérium pre stavbu parkúru HH a HV je úroveň H1, pričom rozhodca zohľadní úľavy pre dané kategórie (NP 5 x 5 metrov, úprava časového limitu, eliminácia prudkých zmien smeru v parkúre, obíhanie barelov, či extrémnych vzdialeností a iné úpravy, ktoré uzná rozhodca za potrebné pre maximálnu bezpečnosť

- Pri prihlasovaní na podujatie, do kategórií HH a HV, zaznačí psovod do prihlášky úroveň (H1, H2, H3), na ktorej má záujem svoje behy absolvovať. Organizátor a rozhodca nemusia túto požiadavku vziať do úvahy.

D. Otvorené behy (Open)

- Otvorené (Open) behy sú otvorené pre všetky tímy bez ohľadu na výkonnostnú kategóriu, v ktorej tímy štartujú v súťažných kategóriách.
- Minimálny vek psa pre účasť na Open behu je 18 mesiacov.
- Parkúry určené pre Open behy sú v náročnosti výkonnostnej kategórie H2. Pre kategórie H0, HH a HV, môže rozhodca, po dohode s organizátorom, postaviť aj Open beh s náročnosťou podľa kategórie H1.
- Tímy štartujúce v kategórii FUN sú z účasti na Open behoch vylúčené.
- Výsledky Open behov sa nezapisujú do elektronického VP.

6.3. Systém prestupov medzi kategóriami

Prestup do vyššej kategórie je založený na princípe **nároku, nie povinnosti**. Rozhodnutie o prestupe je plne v kompetencii psovoda.

- **Podmienky pre vznik nároku na prestup**

Kvalifikačná skúška pozostáva z jedného behu.

Tím môže prestúpiť do vyššej kategórie (napr. H1 → H2) po splnení týchto podmienok:

- H1 → H2 minimálne 5x splnená skúška H1 s hodnotením „V“ (max 5 TB/beh)
- H2 → H3 minimálne 6x splnená skúška H2 s hodnotením „V0“ (0 TB/beh)
- Uvedený počet kvalifikačných skúšok na prestup do vyššej kategórie musí byť potvrdený aspoň **dvoma rôznymi rozhodcami**.
- V aktuálnej kategórii môže tím zotrvať ľubovoľne dlho aj po splnení nároku na prestup.

Prestup medzi jednotlivými výkonnostnými kategóriami (H1, H2, H3), ako aj prestup do špeciálnych kategórií (HH, HV) alebo zostup do nižšej kategórie, sa riadi princípom ukončeného podujatia.

- **Princíp ukončeného podujatia:** Ak sa v rámci jedného kalendárneho dňa koná viacero skúšok alebo súťažných behov, tím nemôže prestúpiť do vyššej kategórie počas tohto dňa. Toto platí aj v prípade, ak tím splní všetky kvalifikačné podmienky na prestup hneď v prvom behu dňa.
- **Viacdňové podujatia:** Pri podujatiach, ktoré trvajú viac po sebe nasledujúcich dní (napr. dvojdňové preteky), nie je možné realizovať prestup medzi kategóriami v priebehu tohto podujatia. Tím musí celé podujatie dokončiť v kategórii, v ktorej naň nastúpil.
- **Termín prestupu:** Tím môže prestúpiť do vyššej súťažnej kategórie, až na nasledujúcom samostatnom podujatí, na ktoré sa prihlasuje po splnení potrebných kvalifikácií.
- **Zostupy a špeciálne kategórie:** Rovnaké pravidlá o nemožnosti prestupu počas prebiehajúceho podujatia platia aj pre dobrovoľný alebo povinný zostup do nižšej kategórie a pre prechod do kategórií Hoopers Hendikep (HH) a Hoopers Veteráni (HV).
- **Výnimka pre kategóriu FUN:** Jedinou výnimkou z týchto pravidiel je prestup do kategórie FUN, ktorý sa riadi osobitnými podmienkami definovanými v bode 6.2. A tohto poriadku.

6.4. Dobrovoľný zostup do nižšej kategórie a zmena statusu tímu

Tím má právo kedykoľvek požiadať Výbor **klubu** o dobrovoľný zostup do ktorejkoľvek nižšej súťažnej kategórie, najnižšie však do úrovne H1 (povolený je aj priamy zostup z kategórie H3

do H1). Návrat do prípravnej kategórie H0 po uskutočnení prvého štartu v ktorejkoľvek súťažnej kategórii (H1, H2, H3) už nie je možný.

- **Následky a podmienky zostupu:**

- **Anulovanie výsledkov:** Uskutočnením prvého štartu v nižšej kategórii sa všetky doteraz získané kvalifikačné výsledky v pôvodnej kategórii anulujú.
- **Opätovný postup:** Pre prípadný opätovný návrat do vyššej kategórie musí tím znova splniť kompletne podmienky postupu stanovené pre danú úroveň podľa bodu 4.3.
- **Nesúťažný status:** Ak psovod uprednostňuje návrat k nesúťažnému behaniu bez nároku na výkonnostný postup, môže využiť kategóriu FUN, prípadne špeciálne kategórie HV (Veterán) alebo HH (Hendikep) pri splnení ich špecifických podmienok.

6.5. Tituly a ocenenia

Slovenský klub hoopers udeľuje prestížne tituly za dlhodobú a stabilnú výkonnosť v najvyššej kategórii H3. Pre udelenie titulov sa započítavajú len výsledky dosiahnuté na oficiálnych skúškach a podujatiach organizovaných pod záštitou **klubu**.

- **Šampión Slovenského klubu hoopers**

Tento titul potvrdzuje vysokú technickú úroveň a stabilitu tímu.

- **Podmienky:** Získanie 10 skúšok s hodnotením V0.
- **Rozmanitosť:** Skúšky musia byť dosiahnuté najmenej u **3** rôznych rozhodcov na **3** rôznych podujatiach.

- **Grand Šampión Slovenského klubu hoopers**

Najvyššie ocenenie klubu, ktoré nadväzuje na titul Šampión.

- **Podmienky:** Získanie 20 skúšok s hodnotením V0 (dosiahnutých až po udelení titulu Šampión).
- **Rozmanitosť:** Skúšky musia byť dosiahnuté najmenej u 3 rôznych rozhodcov na 6 rôznych podujatiach, v priebehu minimálne 24 mesiacov.

O udelenie titulov požiadajú psovodi po splnení predpísaných podmienok zaslaním písomnej žiadosti Výboru klubu.

7.PARKÚR

7.1. Všeobecné informácie a stavba trate

Parkúr hoopers je sledom prekážok usporiadaných tak, aby preverili tímovú spoluprácu, ovládateľnosť psa na diaľku a plynulosť jeho pohybu (tzv. „flow“).

- **Zodpovednosť rozhodcu:** Usporiadanie trate závisí výlučne od odborného posúdenia a predstavivosti rozhodcu. Ten navrhuje trať tak, aby bola technicky adekvátne danej výkonnostnej kategórii a vyvážená z hľadiska ovládateľnosti, rýchlosti a prevencie chýb.
- **Bezpečnosť a kontrola:** Pred začiatkom pretekov rozhodca skontroluje dostupné prekážky. Ak vyhovujú štandardom, s pomocou organizátora postaví trať, očísľuje ju a zmeria jej dĺžku (ak je to potrebné). Na parkúre sa nesmú nachádzať žiadne prekážky, ktoré v danom behu nie sú súčasťou trate.
- **Pohyb na parkúre:** Na parkúre sa počas pretekov smú pohybovať výhradne rozhodca, pomocníci, štartujúci tím a tím opúšťajúci plochu.

7.2. Technické parametre plochy a povrch

- **Rozmery parkúru:** Minimálna rozloha parkúru je 600 m², pričom najkratšia strana musí mať aspoň 20 metrov. Odporúčaný rozmer parkúru je 20 x 40 m.
- **Ohradenie:** Plocha musí byť jasne ohradená (páskou, sieťou), pričom na parkúre sa smú počas behu nachádzať len rozhodca, pomocníci a štartujúci tím.
- **Povrch:** Musí byť rovný, bezpečný a nekízavý pre psa aj psovoda (tráva, piesok, piesok s geotextíliou, umelá tráva). V prípade nepriaznivého počasia o bezpečnosti povrchu rozhoduje rozhodca; má právo podujatie zrušiť z dôvodu vyššej moci.
- **Špecifiká pre haly a vnútorné priestory:**
 - **Bezpečná vzdialenosť:** Prekážky musia byť umiestnené minimálne 2 metre od obvodových stien alebo mantinelov haly, aby sa zamedzilo nárazu psa do steny.
 - **Kvalita podlahy:** Povrch musí byť nekízavý a bezpečný. Povrchy ako sú betón, linoleum, či iné tvrdé a klzké povrchy sú zakázané.
 - **Výnimky:** Ak sa podujatie koná v hale z dôvodu nepriaznivých poveternostných podmienok (dážď, extrémne horúčavy, sneh a pod.) alebo z logistických príčin a nie je možné zabezpečiť predpísanú minimálnu rozlohu parkúru, je v plnej kompetencii rozhodcu udeliť výnimku. Podmienkou udelenia výnimky je

zachovanie minimálnych bezpečnostných rozstupov medzi prekážkami a dodržanie 2-metrového odstupu od obvodových stien.

7.3. Stavba trate a usporiadanie prekážok

- **Zloženie prekážok:** Minimálne 50 % prekážok, ktoré pes v parkúre absolvuje musia tvoriť hoopy.
- **Plynulosť (Flow):** Trať musí byť navrhnutá tak, aby umožňovala plynulý pohyb psa v oblúkoch bez ostrých zmien smeru, ktoré by narušovali jeho bezpečnosť.
- **Štart a Cieľ:** Prvá a posledná prekážka na trati musí byť vždy hoop.
- **Vzdialenosti medzi prekážkami v poradí:** Sú určené podľa výkonnostnej kategórie.
- **Vzdialenosti medzi prekážkami mimo poradia:** Prekážky, ktoré za sebou v parkúre nenasledujú, musia byť od seba vzdialené minimálne 3 metre. Toto pravidlo zaisťuje bezpečnosť v prípade vybočenia psa z línie.
- **Dobeh:** Parkúr musí byť postavený tak, aby mal pes po cieľovom hoope dostatočný priestor na bezpečný dobeh bez rizika nárazu do osôb, psov alebo bariér.
- **Časomiera:** Časomiera sa spustí, keď pes prekoná prvú prekážku a zastaví sa, keď pes prekoná poslednú prekážku, alebo po diskvalifikácii tímu.
- **Elektronická časomiera:** štartovná, aj cieľová línia je definovaná konštrukciou časomiere, ktorá je umiestnená v tesnej blízkosti prvého/posledného hoopy.

7.4. Meranie vzdialeností a špecifikácia rozstupov

- **Metodika merania:**
 - **Pracovná vzdialenosť:** Meria sa od stredu NP ku stredu najvzdialenejšej prekážky.
 - **Línia psa:** Vzdialenosť medzi prekážkami sa meria v ideálnej línii behu psa (stredom prekážok). Rozhodca dbá na to, aby rozstupy boli v hornej hranici intervalu určeného pre danú kategóriu.
- **Navádzacia plocha (NP) a prekážky:**
 - **Súťažné kategórie (H1, H2, H3):** V NP nesmie byť žiadna prekážka. Najbližšia prekážka musí byť vzdialená minimálne 2 metre od vonkajšieho obvodu NP (merané k najbližšiemu okraju prekážky). Cez NP nesmie prechádzať žiadna ideálna línia behu psa.
 - **Ostatné kategórie (FUN, H0, HH, HV):** V NP je povolená maximálne jedna prekážka. Pravidlo 2-metrovej vzdialenosti od obvodu NP sa tu neuplatňuje.

7.5. Obhliadka parkúru a organizácia

- **Obhliadka parkúru:** Psovodi majú právo na obhliadku bez psov v trvaní 8 – 10 minút. Psovod s viacerými psami má nárok na maximálne dve obhliadky toho istého parkúru. V prípade veľkého počtu účastníkov môže organizátor rozdeliť pretekárov do skupín skrátiť čas obhliadky na min. 6 minút pre každú skupinu.
- **Asistencia:** Počas obhliadky môže psovoda sprevádzať tretia osoba (napr. tréner). Rozhodca počas obhliadky odpovedá výhradne na otázky týkajúce sa trasy a technických špecifík parkúru.
- **Logistika a príprava:**
 - **Vchod/Východ:** Parkúr musí mať zreteľne označený vstup a výstup a vyhradený priestor pre pomocníkov rozhodcu a zapisovateľov.
 - **Prípravný priestor:** Organizátorovi sa odporúča vyhradiť zónu pre tímy pripravujúce sa na štart, kde sa môžu nachádzať prekážky na rozohriatie.
 - **Súbežné parkúry:** Ak prebiehajú preteky na viacerých parkúroch súčasne, musia byť oddelené nepriehľadnou bariérou, alebo musia byť od seba vzdialené minimálne 10 metrov.
- **Zakázané aktivity:** Je zakázané dotýkať sa prekážok, manipulovať s nimi alebo na parkúre trénovať. Porušenie zákazu sa trestá diskvalifikáciou tímu z daného behu

8. NAVÁDZACIA PLOCHA (NP)

- **Definícia a účel**
 - **Navádzacia plocha** pre psovoda (**NP**) je vyznačený priestor na parkúre, v ktorom sa psovod musí zdržiavať počas celého behu psa (od momentu, kedy pes prekoná prvú prekážku, až po prekonanie poslednej prekážky).
 - **Vedenie psa:** Z tejto plochy psovod vedie psa výhradne pomocou hlasových a vizuálnych povelov.
 - Na parkúre musí byť umiestnená pre každú kategóriu len jedna **NP**.
- **Rozmery NP podľa kategórií**
 - FUN, H0, HH a HV: štvorec s rozmerom **5 x 5 metrov**.
 - H1, H2 a H3: štvorec s rozmerom **2 x 2 metre** alebo kruh s priemerom **2 metre**.

- **Technické parametre a značenie:**
 - **Konštrukcia:** NP (štvorec/kruh) môže byť vyznačený napínacou alebo skladacou páskou. Musí byť navrhnutý tak, aby sa dal pevne pripevniť o povrch parkúru.
 - **Špecifikácia štvorca:** Šírka farebného pruhu (pásky) musí byť 30 - 60 mm. Vonkajšia dĺžka strany štvorca je 5 metrov alebo 2 metre (podľa kategórie).
 - **Špecifikácia kruhu:** Kruh s vonkajším priemerom 2 metre môže byť vyrobený z plastovej rúrky alebo hadice s priemerom 20 - 50 mm.
 - **Viditeľnosť a bezpečnosť:** Značenie musí byť jasne viditeľné pre psovoda aj rozhodcu, pričom nesmie predstavovať riziko zakopnutia.
- **Hodnotenie opustenia navádzacej plochy:**
 - **Kategórie H1, H2 a H3:** Opustenie NP aspoň jedným celým chodidlom (dotyk zeme mimo vyznačeného štvorca), znamená pre tím diskvalifikáciu (DIS).
 - **Kategórie FUN, H0, HH a HV:** Vystúpenie z NP oboma chodidlami nie je penalizované. Každá prekážka prekonaná psom v čase, keď sa psovod nachádza mimo NP, je penalizovaná 5 TB.
 - **Línia NP:** Stúpenie na značenie (pásku/líniu) alebo dotyk línie NP je povolený a nepovažuje sa za jej opustenie.

9. PREKÁŽKY A ČÍSLOVANIE

Na parkúre sa používajú štandardné prekážky, pričom ich počet a umiestnenie určuje rozhodca. Všetky prekážky musia byť stabilné, bezpečné, bez ostrých hrán a musia spĺňať platné štandardy.

- **Odporúčaná sada prekážok:** 16 hoopov, 6 barelov, 2 tunely, 4 bránky.

9.1. Prekážky

- **Hoop (oblúk):** Pes touto prekážkou prebieha. Je tvorená, stĺpikmi so stabilnou základňou a kruhovým oblúkom. Podporná základňa má max. 60 cm. Rozmery: šírka **80-100 cm** a výška **90-120 cm**. Priemer tyče môže byť maximálne **2,5 cm**. Hoop musí byť vyrobený z bezpečného materiálu (plast alebo hliník) a spodná polovica prekážky musí mať kontrastnú farbu voči okoliu. Hoop musí byť **bez základne**.

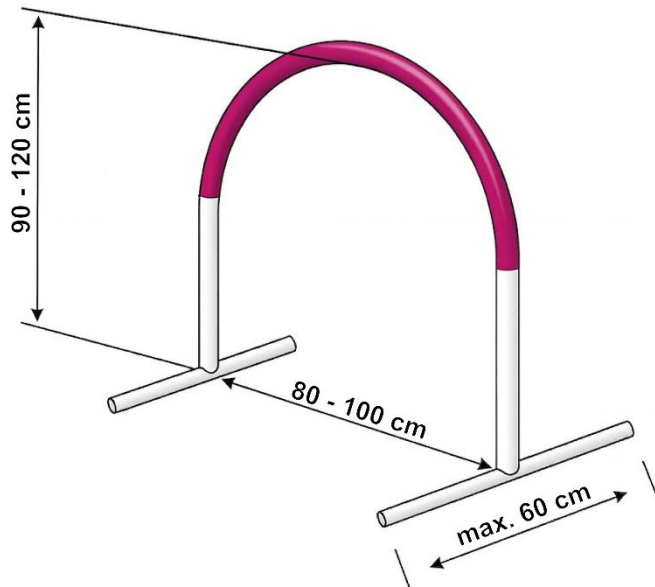

- **Barel (sud):** Barelly slúžia ako navádzacie body na zmenu smeru alebo na beh okolo nich (obiehane). Musia byť stabilné a bezpečné, aby zabránili zraneniam pri obehnutí. Ich vnútorný priemer je **minimálne 40 cm**, vonkajší priemer **45-70 cm** a výška **65-110 cm**. Barel musí byť vyrobený z mäkkého materiálu (kov nie je povolený). Pokiaľ barel nemá kontrastnú farbu voči okoliu musí byť doplnený kontrastnými pruhmi,

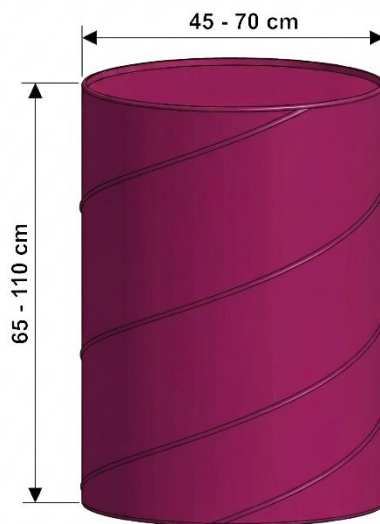

- **Tunel:** Tunel je pevná, zaoblená prekážka v tvare oblúka. Pes ním prebieha. Musí byť bezpečný, vyrobený z netoxického materiálu, s priemerom **80 cm** a dĺžkou **100 cm**. Tunel musí byť bez dna

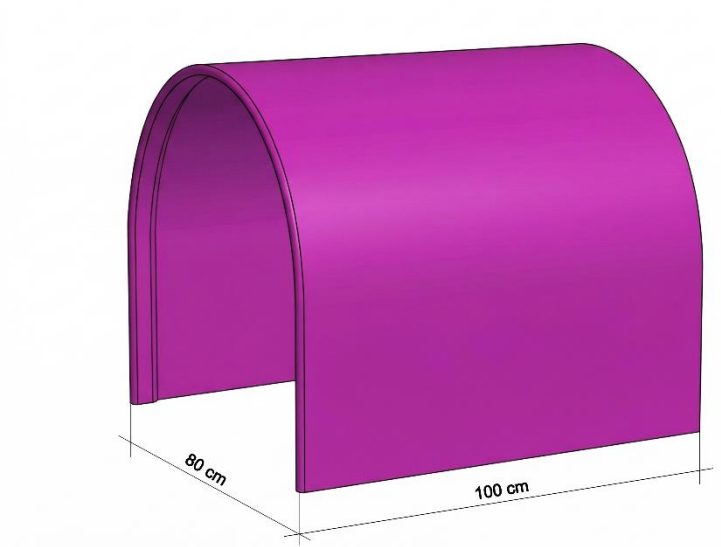

- **Bránka:** Bránka má výšku **90-110 cm**, šírku **90-130 cm**, podporná základňa má max. 60 cm. Priemer tyče môže byť maximálne **2,5 cm**. Bránka musí byť vyrobená z bezpečného materiálu (plast alebo hliník) a mať kontrastné farby aspoň na dvoch úsekoch. Výplň bránky musí byť priehľadná, oká výplne nesmú byť väčšie ako 5x5 cm. Plná výplň nie je povolená. Medzera medzi rámom/sieťou a zemou max. 5 cm.

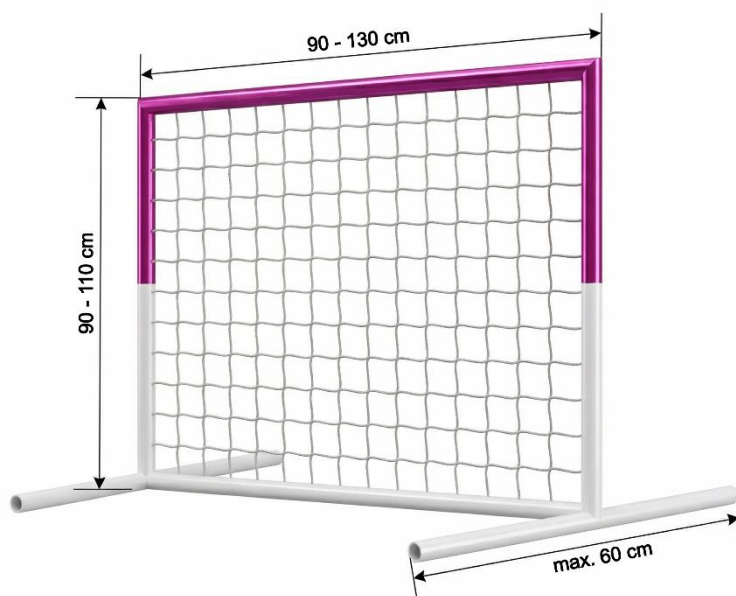

9.2. Číslovanie parkúru

Prekážky na parkúre musia byť očíslované v poradí, v akom sa majú prekonávať. Číselné tabuľky sa umiestňujú tak, aby psovi neprekážali v ceste, ale aby boli pre psovoda dobre viditeľné z NP.

- Tabuľky majú mať nasledujúce vlastnosti:
 - **Veľkosť:** min. 12 x 12 cm.
 - **Číslice:** Musia byť zobrazené veľkým písmom tak, aby boli jasne čitateľné z diaľky.
 - **Farba:** Odporúčajú sa čierne číslice na bielom alebo žltom podklade (vysoký kontrast).
 - **Umiestnenie:** Číselná tabuľka sa spravidla umiestňuje na, pred prekážku alebo vedľa nej (na stranu, z ktorej ju má pes prekonať).
- Čísla musia byť umiestnené tak, aby nepredstavovali riziko zranenia pre psa a aby neovplyvňovali líniu behu psa.

10. PRIEBEH PRETEKOV

10.1. Štruktúra súťaže

- **Skladba behov:** Preteky obvykle pozostávajú z viacerých súťažných behov (v závislosti od propozícií).
- **Vyhodnotenie:** O celkovom umiestnení rozhoduje kombinované hodnotenie. Sčítavajú sa výsledky jednotlivých behov, pričom rozhodujúcim kritériom sú celkové trestné body a následne súčet dosiahnutých časov. Open behy sa vyhodnocujú samostatne od skúškových behov.

10.2. Nástup na parkúr a príprava na štart

- **Vstup na parkúr:** Psovod so psom vstupuje na parkúr výhradne na signál rozhodcu. Ak psovod nastupuje so psom na vôdzke, pes musí byť vedený na hladkom obojku, alebo postroji (podľa kategórie a špecifických zdravotných výnimiek).
- **Zákazy:** Použitie sťahovacích obojkov, ostnatých obojkov je zakázané. Použitie motivačných pomôcok (hračky, odmeny) v priestore štartu a na parkúre je prísne zakázané. Porušenie zákazu znamená pre tím diskvalifikáciu z daného behu.
- **Výstroj psa počas behu:** Psovod odopne psovi vôdzku a odloží ju na určené miesto (napr. do vrečka alebo odovzdá pomocníkovi). Pes nesmie mať počas behu na sebe žiadny výstroj (obojok, postroj, šatku a pod.), s výnimkou špecifikovaných kategórií (pozri bod 5.2.).

10.3. Štartovacia sekvencia

- **Umiestnenie psa:** Psovod odloží psa do štartovacej pozície pred prvú prekážku. Pes sa pri štarte nesmie nachádzať v NP (s výnimkou FUN, H0, HH a HV).
- **Presun psovoda:** Psovod sa po odložení psa na štarte presúva do NP.
 - **Korekcia pred vstupom do NP:** Počas presunu (pokiaľ psovod ešte nevstúpil do NP oboma nohami) sa psovod môže vrátiť k psovi a upraviť jeho pozíciu bez penalizácie, ak pes ešte neprekonal štartovaciu líniu.
 - **Korekcia po vstupe do NP:** Ak psovod už stojí v NP oboma nohami a vyjde z nej, aby psa opravil, udeľuje sa chyba (5 TB). Maximálne sú povolené dve takéto opravy (pozri kapitolu o chybách na štarte).
- **Začatie behu:** Beh sa začína prekonaním prvej prekážky (zapnutie časomieru).

10.4. Začatie / ukončenie behu a časové limity

- **Spustenie časomieru:** Časomiera sa spúšťa v momente, keď pes prekoná prvú prekážku. Prekonanie prvej prekážky je povinné.
- **Ukončenie merania:** Čas behu sa prestáva merať v momente, keď pes prekoná cieľovú líniu (posledná prekážka). Prekonanie poslednej prekážky je povinné.
- **Predčasný štart:** Ak pes vyštartuje a prekoná prvú prekážku pred tým, ako psovod zaujme pozíciu v NP oboma chodidlami, tím je diskvalifikovaný (DIS) (s výnimkou FUN, H0, HH a HV).
- **Maximálny čas (MCT):** Maximálny čas pre každý beh sú **3 minúty**. Tento limit sa začína merať od momentu, kedy rozhodca udelí tímu pokyn na vstup na parkúr. Ak tím neprekona poslednú prekážku v tomto limite, beh sa ukončí a tím je hodnotený ako DIS.

10.5. Opakovanie behu (Nepredvídané udalosti)

- **Právo na opakovanie:** Na pokyn rozhodcu smie tím v prípade výskytu nepredvídanej udalosti (napr. zlyhanie techniky, vbehnutie cudzieho psa do parkúru, pád prekážky vplyvom vetra) beh zopakovať.
- **Pravidlá opakovania:** Všetky chyby a trestné body, ktoré tím získal pred výskytom udalosti, zostávajú v platnosti.
 - Tím musí znova odštartovať s novým meraním času a absolvovať celý parkúr v predpísanom poradí.

- Rozhodca začína opätovné posudzovanie (udeľovanie nových bodov) od prekážky, pri ktorej došlo k nepredvídanej udalosti.

11.POSUDZOVANIE

Všeobecná definícia: Cieľom posudzovania je objektívne zhodnotiť kvalitu, presnosť a plynulosť (flow) výkonu tímu na parkúre. Výsledné hodnotenie vychádza z počtu udelených trestných bodov (TB), ktoré rozhodca udeľuje za technické nedostatky (chyby). V prípade závažného porušenia pravidiel, nesplnenia limitov alebo nešportového správania dochádza k diskvalifikácii (DIS). Prioritu má vždy technicky čisté prevedenie parkúru pred rýchlosťou behu. Výkon tímu sa posudzuje v troch základných oblastiach.

- **Chyby**
- **Diskvalifikácia**
- **Meranie času**

11.1. Chyby

Všeobecná definícia: Chyba je technický nedostatok tímu alebo porušenie plynulosti behu. Každá chyba sa penalizuje **5 trestnými bodmi (TB)**. Chyby sa počas behu sčítavajú. V súlade s pravidlom plynulosti (**flow**) sa chyby na parkúre neopravujú – ak pes prekážku vynechá alebo ju neprekoná správne, tím plynule pokračuje k ďalšej prekážke v poradí.

- **Chyby na štarte**
 - **Korekcia štartu:** Ak psovod už stojí v NP oboma nohami a vyjde z nej, aby psa opravil. Maximálne sú povolené 2 opravy v jednom behu a za každú sa udeľuje chyba. Opravy sa počítajú do MCT (3 min.).
***Poznámka:** Korekcie psa na štarte v čase, kedy psovod ešte nestojí v NP oboma chodidlami sa nepenalizujú. Oprava sa počíta do MCT (3 min.).*
- **Chyby psovoda a chyby v navádzacej ploche (NP)**
 - **Nedovolený kontakt:**
 - **Úmyselný:** Dotyk psovoda a psa alebo psovoda a prekážky s cieľom pomôcť psovi, fyzicky ho nasmerovať alebo ovplyvniť jeho dráhu.
 - **Náhodný s výhodou:** Ak sa pes alebo psovod dotknú prekážky takým spôsobom, že to psovi uľahčí prekonanie parkúru (napr. skráti dráhu psa).

- **Privolávanie do NP:** Psovod sa snaží psa viesť tak, že ho privoláva alebo navádza priamo cez vnútorný priestor NP.
- **Práca mimo NP** (len FUN, H0, HH, HV): Každá prekážka prekonaná psom v čase, keď je psovod mimo NP. (V kategóriách H1-H3 je vystúpenie DIS).

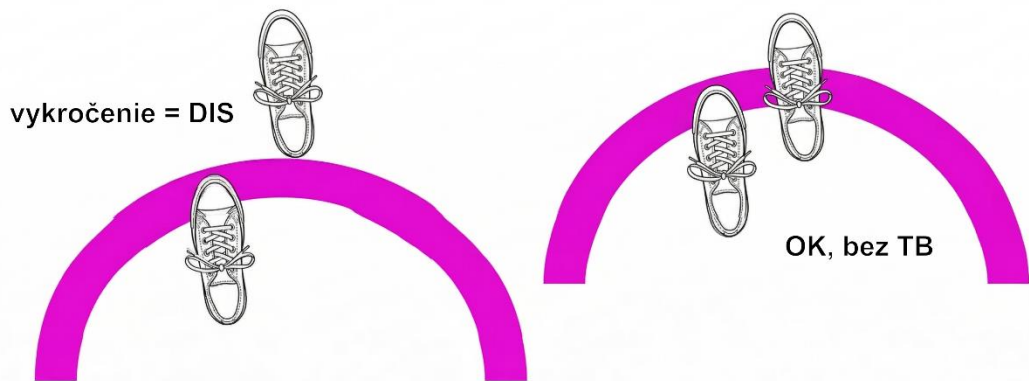

- **Technické prekonávanie prekážok**

- **Všeobecné pravidlo:** Prekážka je splnená, ak ju pes prekoná celým telom (všetkými labkami) v správnom poradí a smere.
- **Vynechanie / Minutie / Nesprávne poradie:** V prípade vynechania prekážky (5TB), alebo prekonania nesprávnej prekážky (5TB) **tím pokračuje** v behu k nasledujúcej prekážke v poradí. Akýkoľvek pokus o opravu chyby (opätovný nábeh na tú istú prekážku) sa považuje za nepovolený tréning a je penalizovaný **diskvalifikáciou (DIS)**.
- **Narušenie prekážky:** Ak pes alebo psovod zhodí, prevráti alebo významne posunie prekážku, ktorá sa v ďalšom priebehu parkúru už neprekonáva.
- **Preskočenie:** Ak pes prekážku (hoop, bránku, barel, tunel) neprebehne/neobehne, ale ju preskočí.
- **Nedokončené prekonanie (všetky typy prekážok):**
 - **Hoop:** Pes vojde do hoopu, ale vráti sa skôr, než ho celým telom opustí.
 - **Barel / Bránka:** Pes zabehne za úroveň prekážky (do jej pracovnej zóny), ale následne sa otočí a vráti sa späť pred jej úroveň bez toho, aby ju obišiel.

- **Tunel (Vycúvanie):** Pes vojde do tunela aspoň časťou tela, ale následne z neho vycúva späť alebo sa v ňom otočí a vyjde vstupnou stranou.

- **Chyby psa a plynulosti (Flow)**

- **Zastavenie:** Pes sa pred prekážkou alebo na trati úplne zastaví (všetky 4 labky stoja).
- **Točenie sa na mieste:** Pes vykoná otočku o 360° pred prekážkou alebo na trati (viac ako 2 sekundy).
- **Dorážanie na psovoda:** Pes skáče na psovoda v NP alebo naňho intenzívne šteká (narušenie koncentrácie).
- **Strata záujmu:** Pes zjavne odchádza z trate alebo sa prestane venovať práci (pokiaľ neopustí parkúr, čo je DIS).

- **Ostatné chyby a nepredvídané udalosti**

- **Zhodenie/posunutie prekážky,** ktorá sa ešte bude prekonávať: Ak pes zhodí/posunie prekážku, ktorou má neskôr v parkúre opäť prejsť tím je penalizovaný diskvalifikáciou (DIS)
- **Vyššia moc:** V prípade nepredvídanej udalosti (vbehnutie iného psa, silný vietor, apod.) môže rozhodca povoliť opakovanie behu (predchádzajúce chyby zostávajú v platnosti).

11.2. Diskvalifikácia

Všeobecná definícia: Diskvalifikácia predstavuje najvyšší stupeň penalizácie, ktorý vedie k okamžitému a definitívnemu ukončeniu posudzovania tímu v aktuálnom súťažnom behu. Jej cieľom je označiť výkon, ktorý nespĺňa minimálne technické, bezpečnostné alebo etické požiadavky športu hoops.

- **Dôsledky diskvalifikácie:**

- **Ukončenie merania:** Rozhodca preruší beh (spravidla dlhým zapískaním a prekrížením rúk) a meranie času sa zastaví.
- **Anulovanie výsledku:** Tím nezískava žiadne body a v oficiálnych výsledkoch a výkonnostnom preukaze je uvedený záznam „DIS“. Tento beh sa nezarátava do celkového poradia ani do limitov potrebných na postup do vyššej kategórie.

- **Opustenie parkúru:** Po udelení diskvalifikácie tím opustí parkúr. Rozhodca môže (ale nemusí) povoliť tímu dokončiť parkúr v rámci tréningu, ak to dovoľuje časový plán, avšak bez ďalšieho posudzovania.
- **Diskvalifikácia sa udeľuje v troch hlavných oblastiach:**
 - **Technické zlyhanie:** Prekročenie limitov chýb alebo porušenie pravidiel navádzacej plochy.
 - **Kontrola a bezpečnosť:** Strata vplyvu na psa, opustenie priestoru alebo hygiena.
 - **Etika a welfare:** Nešportové správanie, nepovolené pomôcky alebo agresivita.

Prehľad priestupkov, za ktoré sa udeľuje DIS

Oblasť	Konkrétny priestupok
Štartová a cieľová sekvencia	<ul style="list-style-type: none"> • Vstup tímu na parkúr pred signálom rozhodcu. • Neopravený chybný štart. • Tretia korekcia štartu alebo tretí chybný štart. • Pes cestou k štartovému hoopu prekoná inú prekážku.
Technika behu	<ul style="list-style-type: none"> • 3 chyby (aj rôzne) v priamom slede za sebou (neplatí pre kategórie H0, HH, HV) • Pes neprebehne cez cieľový oblúk. • Prekročenie maximálneho času MCT (3 minúty). • Zhodenie/posunutie prekážky, ktorá sa ešte bude prekonávať.
Navádzacia plocha	<ul style="list-style-type: none"> • H1 – H3: Výstup psovoda z NP aspoň jedným celým chodidlom počas behu. • Vykročenie z NP (stúpenie na značenie oboma chodidlami je povolené).
Kontrola a bezpečnosť	<ul style="list-style-type: none"> • Strata kontroly: Pes nereaguje na psovoda, pobežuje po parkúre. • Opustenie parkúru: Pes sa ocitne všetkými štyrmi labkami mimo plochy parkúru a nevráti sa ani na privolanie. • Vyvenčenie sa psa na ploche parkúru.
Odmeny a pomôcky	<ul style="list-style-type: none"> • Viditeľne nesená odmena (odmeny, hračky) alebo pomôcky v ruke psovoda. • Podanie odmeny ešte počas behu alebo jej aktívne hodenie po behu na ploche parkúru. • Voľne pohodené krmivo/odmeny na ploche parkúru. • Pes má na sebe obojok alebo postroj (v kategóriách, kde to nie je povolené).
Správanie a etika	<ul style="list-style-type: none"> • Hrubé zaobchádzanie so psom. • Nešportové správanie (urážky rozhodcu, pomocníkov, účastníkov). • Menenie/posúvanie prekážok psovodom počas obhliadky parkúru. • Sociálna neznášanlivosť: Nadmerne agresívne správanie psa. • „Double handling“ - cielené zvukové či posunkové navádzanie psa inou osobou mimo parkúru).

Oblasť	Konkrétny priestupok
	<ul style="list-style-type: none"> • Psovod sa môže sám diskvalifikovať dobrovoľným opustením parkúru v prípade, že vníma akýkoľvek diskomfort na strane psa (stres, zranenie, zhoršenie zdravotného stavu apod.).
Tréning	<ul style="list-style-type: none"> • Tréning alebo cvičenie v parkúre presahujúce 3 prekážky (okrem povoleného dokončenia po DIS) • Opätovný nábeh psa na tú istú prekážku (oprava vynechania prekážky).

Dôležité upozornenie: Rozhodca má vždy konečné slovo pri posúdení miery straty kontroly alebo nešportového správania. Pri agresivite psa alebo hrubom zaobchádzaní môže byť tím vylúčený z celého podujatia, nielen z aktuálneho behu.

11.3. Meranie času

Prioritou v hoopers je kvalita a presnosť práce psa, teda beh bez technických chýb a odmietnutí. Rýchlosť je druhoradým kritériom, ktoré slúži na rozlíšenie poradia pri zhodnom bodovom výsledku. Dosiahnutý čas odzrkadľuje plynulosť spolupráce tímu a motiváciu psa.

- **Definície časových limitov**
 - **Maximálny čas (MCT – Maximum Course Time):**
 - Predstavuje absolútny časový limit pre dokončenie parkúru.
 - **Limit:** Pre všetky kategórie je stanovený jednotne na **3 minúty**.
 - **Filozofia:** Tento limit slúži na zabezpečenie plynulého priebehu pretekov a zohľadňuje potreby všetkých účastníkov podujatí bez penalizácie za ich prirodzenú rýchlosť.
 - **Výnimka pre HH, HV a Parahoopers:** Pre uvedené kategórie alebo psovoda so zdravotným znevýhodnením môže rozhodca tento limit individuálne predĺžiť.
- **Technické zabezpečenie a personál**
 - **Časomerači:** Organizátor je povinný zabezpečiť minimálne dvoch časomeračov (alebo kombináciu elektronickej časomierky a ručného merania).
 - **Hlavná a kontrolná časomiera:** Pred začatím pretekov musí byť určené, ktorá časomiera je hlavná a ktorá kontrolná (záložná pre prípad zlyhania). Pri funkčnosti oboch sa uznáva čas z hlavnej časomierky. V prípade jej výpadku sa zapíše čas z kontrolnej. Časy sa v žiadnom prípade nesmú sčítavať ani priemerovať.

- **Elektronická časomiera:** Ak sa používa elektronická časomiera, snímače musia byť umiestnené na úrovni prvej a poslednej prekážky (štart a cieľ). Ručná časomiera je v tomto prípade jedna a slúži ako kontrolná a zároveň na meranie maximálneho času (MCT).
- **Meranie maximálneho času**
 - **Spustenie merania maximálneho času:** časomiera pre meranie maximálneho času sa spustí v momente, kedy rozhodca udelí tímu pokyn na vstup na parkúr.
 - **Ukončenie merania maximálneho času:**
 - V momente prebehnutia psa cieľovým hoopom.
 - Signálom rozhodcu o ukončení behu (napr. pri diskvalifikácii).
 - Prekročením limitu MCT (3 min).
- **Meranie čistého času behu**
 - **Spustenie merania času:** Čas behu psa sa začína merať v momente prekonania štartovacieho hoopu.
 - **Ukončenie merania času nastáva:**
 - V momente prebehnutia psa cieľovým hoopom.
 - Signálom rozhodcu o ukončení behu (napr. pri diskvalifikácii).
 - Prekročením limitu MCT (3 min).
- **Metodika manuálneho merania (funkcia LAP/SPLIT)**

Pri manuálnom meraní (stopkami) sa na zaznamenanie oboch časov (MCT aj čistého času behu) jedným časomeračom využíva funkcia medzičasu:

 - Časomerač spustí stopky na pokyn rozhodcu (**začiatok MCT**).
 - Pri prekonaní prvej prekážky (štartu) zaznamená medzičas tlačidlom **LAP** (medzičas sa uloží, ale stopky bežia ďalej).
 - Po prekonaní cieľovej prekážky stopky zastaví (**koniec MCT**).
 - **Čistý čas behu** sa vypočíta ako rozdiel celkového zastaveného času a uloženého medzičasu na štarte.
- **Penalizácia za čas**
 - **Prekročenie MCT:** Ak pes neprekoná cieľový oblúk do uplynutia MCT (3 minúty od pokynu rozhodcu), beh je ukončený a hodnotený ako **Diskvalifikácia (DIS)**.

12. HODNOTENIE VÝKONU (BEHU)

Hodnotenie dosiahnuté behu sa vo všetkých kategóriách udeľuje na základe celkového počtu trestných bodov nasledovne:

Trestné body	Známka	Skratka
0 TB	Výborná 0	V0
5 TB	Výborná	V
10 – 15 TB	Veľmi dobrá	VD
20 – 25 TB	Dobrá	D
Nad 25 TB / DIS	Diskvalifikácia	DIS
Nad 25 TB*	Bez ohodnotenia	BO

*týka sa len nesúťažných kategórií (FUN, H0, HH a HV)

13. UMIESTNENIE A PORADIE

O umiestnení tímov na podujatí rozhoduje ich výkon v kombinovanom hodnotení (súčte behov). Open behy sa vyhodnocujú samostatne od skúškových behov.

- **Kombinované hodnotenie (Súčet behov)**

Organizátor vyhlasuje celkové výsledky za viacero behov (tzv. súčty). Poradie sa určí nasledovne:

- **Súčet trestných bodov:** Rozhoduje celkový súčet trestných bodov zo všetkých hodnotených behov.
- **Súčet časov:** Pri rovnosti celkových trestných bodov rozhoduje nižší súčet čistých časov zo všetkých behov započítaných do kombinovaného hodnotenia.

14. ROZHODCA

Rozhodca je najvyššou autoritou na parkúre. Jeho úlohou je zabezpečiť objektívne, spravodlivé a bezpečné posúdenie výkonov v súlade s filozofiou hoopers. Rozhodca zodpovedá za regulárnosť podujatia a technickú správnosť parkúrov.

14.1. Delegovanie a schvaľovanie rozhodcov

- **Výber rozhodcu:** Organizátor podujatia má právo vybrať si rozhodcu zo zoznamu licencovaných rozhodcov **klubu**. Po predbežnej dohode s konkrétnym rozhodcom je organizátor povinný o tomto výbere informovať Výbor **klubu** v rámci podania propozícií.
- **Schvaľovanie delegovania:** Výbor **klubu** berie na vedomie dohodu medzi organizátorom a rozhodcom bez ďalšieho schvaľovania.
- **Rozhodcovia z iných klubov a zahraniční rozhodcovia:** Ak si organizátor želá na podujatie pozvať rozhodcu z iného klubu pôsobiaceho na území SR alebo zahraničného rozhodcu, je povinný o tom vopred písomne informovať Výbor **klubu** a požiadať o súhlas.
 - Výbor **klubu** preveruje a schvaľuje účasť rozhodcu z iného klubu (slovenského alebo zahraničného) na základe jeho licencie a odbornej spôsobilosti a v spolupráci s organizátorom požiada príslušný klub o delegovanie rozhodcu.
 - Hostujúci rozhodca je povinný pri posudzovaní dodržiavať aktuálne platný Skúšobný poriadok **klubu**, pokiaľ nebolo vopred dohodnuté inak (napr. pri špeciálnych medzinárodných podujatiach).

14.2. Všeobecné zásady a etika (Welfare)

- **Nestrannosť:** Rozhodca musí pristupovať ku všetkým účastníkom rovnako, bez ohľadu na ich klubovú príslušnosť alebo osobné vzťahy.
- **Welfare psa:** Zdravie a pohoda psa sú nadradené súťažnému výsledku. Rozhodca je povinný okamžite prerušiť beh, ak má podozrenie na zranenie psa, extrémne vyčerpanie alebo ak psovod zaobchádza so psom hrubo či neeticky.
- **Vystupovanie:** Rozhodca musí pôsobiť profesionálne a jasne komunikovať svoje rozhodnutia. Po skončení behu môže psovodovi stručne vysvetliť udelenú penalizáciu, ak o to psovod požiada slušným spôsobom.

14.3. Stavba a schvaľovanie parkúru

- **Bezpečnosť:** Rozhodca nesmie do parkúru zaradiť sekvencie, ktoré by nútili psa k neprirodzene ostrým obratom (obíhanie barelu 270° a viac) alebo by ohrozovali jeho bezpečnosť (napr. prekážka príliš blízko oplotenia parkúru).
- **Adekvátna náročnosť:** Rozhodca prispôbuje náročnosť trate (počet prekážok, technické pasáže) konkrétnej výkonnostnej kategórii.

- **Kontrola rozostupov:** Rozhodca osobne dohliada na dodržanie minimálnych a maximálnych rozostupov prekážok pre veľkostné kategórie Small a Large v zmysle technických špecifikácií **klubu**.

14.4. Priebeh posudzovania

- **Pozícia rozhodcu:** Rozhodca si volí také miesto na parkúre, aby mal nerušený výhľad na prekonávanie prekážok aj na prácu psovoda v NP. Nesmie psovi krížiť dráhu ani ho rozptyľovať.
- **Signalizácia penalizácií:**
 - **Chyba:** Chybu rozhodca signalizuje zdvihnutou rukou s otvorenou dlaňou.
 - **Diskvalifikácia (DIS):** Rozhodca signalizuje DIS okamžitým a zreteľným zapískaním na píšťalku a prekrížením oboch rúk. Meranie času sa v tom momente zastavuje.
- **V pochybnostiach v prospech tímu:** Ak rozhodca nedokáže s istotou určiť, či došlo k chybe (napr. pri hraničnom prenutí línie pracovnej zóny), rozhodne v prospech tímu (napr. chybu neudelí).
- **Korigovanie psovoda pred štartom:** Rozhodca môže psovoda upozorniť na chybu, ktorej sa chystá dopustiť ešte pred behom (napr. nesprávne postavenie v NP, obojok, hračka a pod). Počas samotného behu je akékoľvek radenie psovodovi zakázané.

15. ADMINISTRATÍVA A EVIDENCIA VÝSLEDKOV

- **Prihlasovanie na preteky:** Kalendár pretekov je uverejnený na platforme Dogres, cez túto platformu prebieha aj prihlasovanie na jednotlivé preteky. Po vyplnení a odoslaní prihlášky dostane psovod potvrdzujúci e-mail s platobnými údajmi ku konkrétnym pretekom. V rámci jednotlivých pretekov sú na Dogrese uverejnené aj propozície na udalosti. Organizátor môže uverejniť udalosť aj na sociálnych sieťach, kde podáva záujemcom ďalšie doplňujúce informácie.
- **Výsledková listina:** Výsledky jednotlivých pretekov sa zaznamenávajú do tabuľky, ktorá je zdieľaná so všetkými registrovanými tímami na daných pretekoch. Organizátor zabezpečí doručenie konečnej výsledkovej listiny **Výboru klubu**.
- **Evidencia výsledkov:** **Výbor klubu** vedie evidenciu a archiváciu výsledkov zo všetkých pretekov konaných pod záštitou **klubu** a zapisuje výsledky do elektronických VP.

- **Mimoriadne záznamy:** V prípade hrubého nešportového správania, agresivity psa alebo incidentu na parkúre aj mimo neho, vypracuje rozhodca písomný záznam, ktorý doručí Výboru **klubu**.
- **Uznávanie zahraničných licencií a licencií ostatných hostí:** Pri zahraničných účastníkoch a účastníkoch z iných klubov na území SR, **Výbor klubu** overí záznamy v ich domovských výkonnostných preukazoch/systémoch a definitívne potvrdí ich oprávnenosť štartovať v danej kategórii. Keďže hosťujúci tím nemá pravidelne aktualizovaný VP v systéme **klubu**, musí, pri prestupe do vyššej výkonnostnej kategórie opätovne preukázať **Výboru klubu** oprávnenosť tohto prestupu.

16. ZÁVEREČNÉ USTANOVENIA

Tento Skúšobný poriadok je záväzný pre všetkých účastníkov podujatí organizovaných pod záštitou Slovenského klubu hoopers.

Skúšobný poriadok je platný dňom schválenia Členskou schôdzou.

